

PROFI COOK®

Bedienungsanleitung/Garantie

Gebbruksaanwijzing • Mode d'emploi • Manual de instrucciones • Istruzioni per l'uso
Instruction Manual • Instrukcja obsługi/Gwarancja • Használati utasítás
Руководство по эксплуатации • دليل التعليمات



Zitruspresse PC-ZP 1154

Citruspers • Presse-agrumes • Exprimidor
Spremiagrumi • Citrus Juicer • Wyciskarka soku z cytrusów
Citrusfacsaró • Соковыжималка для цитрусовых • عصارة الليمون

CE

Übersicht der Bedienelemente

Overzicht van de bedieningselementen • Liste des différents éléments de commande
Indicación de los elementos de manejo • Elementi di comando • Overview of the Components
Przegląd elementów obsługi • A kezelőelemek áttekintése
Обзор деталей прибора • نظرة عامة على المكونات

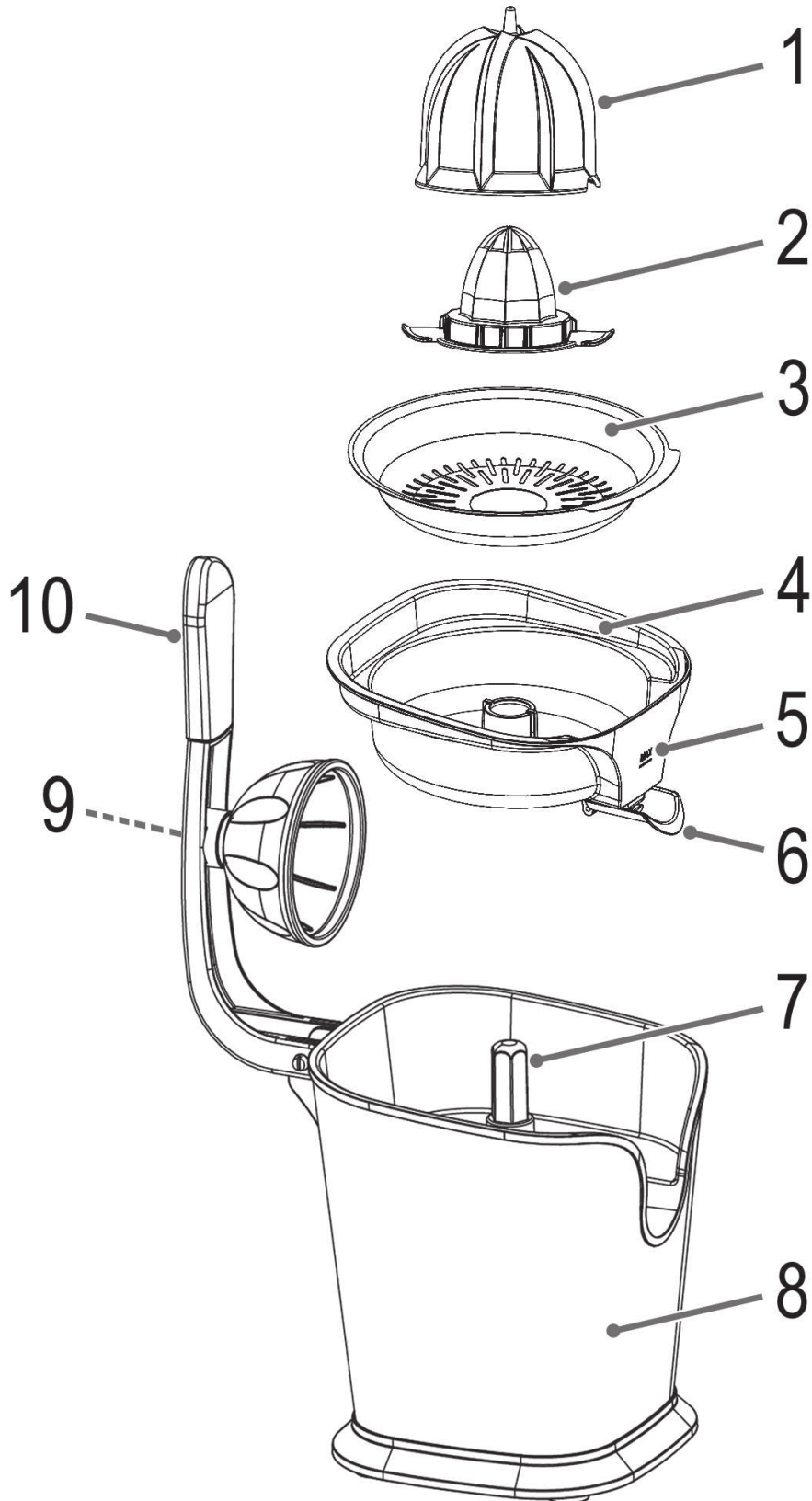

Instrukcja obsługi

Dziękujemy za zakup naszego produktu. Życzymy zadowolenia z użytkowania urządzenia.

Symbole użyte w instrukcji obsługi

Ważne informacje dotyczące bezpieczeństwa są wyraźnie oznakowane. Należy postępować ściśle z tymi instrukcjami w celu uniknięcia obrażeń ciała i uszkodzenia urządzenia:

OSTRZEŻENIE:

Słowo to ostrzega przed zagrożeniami dla zdrowia i wskazuje na istnienie ryzyka uszkodzenia ciała.

UWAGA:

Wskazuje na niebezpieczeństwo uszkodzenia urządzenia lub innych przedmiotów.

WSKAZÓWKA:

Podświetlone wskazówki oraz informacje.

Spis treści

Przegląd elementów obsługi.....	3
Ogólne uwagi	34
Specjalne wskazówki związane z bezpieczną obsługą tego urządzenia.....	34
Przeznaczenie	36
Rozpakowanie urządzenia	36
Przegląd elementów obsługi / Zakres dostawy	36
Instrukcja obsługi	36
Podłączenie do sieci elektrycznej.....	36
Obsługa	36
Czyszczenie	37
Przechowywanie.....	37
Rozwiązywanie problemów	37
Dane techniczne	37
Warunki gwarancji.....	38
Usuwanie	38

Ogólne uwagi

Przed przystąpieniem do użytkowania tego urządzenia należy uważnie przeczytać instrukcję obsługi i zachować ją pod ręką, łącznie z gwarancją odbioru i, jeśli to możliwe, w pudełku z opakowania. W przypadku przekazania urządzenia innej osobie, należy je przekazać wraz z tą instrukcją.

- Urządzenie użytkować tylko prywatnie, zgodnie z jego przeznaczeniem. Urządzenie to nie zostało przewidziane do użytku w ramach działalności gospodarczej.
- Nie korzystać z urządzenia na zewnątrz. Urządzenie przechowywać z dala od ciepła, bezpośrednich promieni słonecznych, wilgoci (w żadnym wypadku nie zanurzać w cieczach) oraz ostrych krawędzi. Proszę nie obsługiwać urządzenia wilgotnymi dłońmi. Wyjąć wtyczkę urządzenia z gniazdka elektrycznego, jeśli jest ono narażone na działanie wilgoci czy cieczy.
- Jeżeli nie korzystacie Państwo z urządzenia, jeżeli chcecie Państwo zamontować jakieś akcesoria, w celu wyczyszczenia lub w przypadku jakichkolwiek zakłóceń, proszę zawsze wyłączyć urządzenie i wyjąć wtyczkę z gniazdka (należy ciągnąć za wtyczkę, nie za przewód).
- Urządzenie i przewód zasilający należy sprawdzać regularnie pod kątem występowania śladów uszkodzenia. Jeżeli uszkodzenia są widoczne, urządzenia nie należy już dalej użytkować.
- Używać wyłącznie oryginalnych akcesoriów.
- W trosce o bezpieczeństwo dzieci nie zostawiać żadnych elementów opakowania (plastikowych toreb, kartonów, elementów polistyrenowych itp.), leżącego w pobliżu.

OSTRZEŻENIE:

Nie pozwalaj dzieciom bawić się folią. **Niebezpieczeństwo uduszenia!**

Specjalne wskazówki związane z bezpieczną obsługą tego urządzenia

OSTRZEŻENIE: Ryzyko obrażeń!

- Przed wymianą akcesoriów lub końcówek, które przesunęły się podczas pracy urządzenia należy wyłączyć i wyjąć wtyczkę z gniazdka sieciowego.

OSTRZEŻENIE: Ryzyko obrażeń!

- Zawsze odłączać urządzenie od zasilania, kiedy jest pozostawione bez nadzoru i przed montażem, demontażem lub czyszczeniem.
- Urządzenie może być użytkowane przez dzieci od 8 roku, jeśli znajdują się pod nadzorem lub zostały poinstruowane odnośnie użytkowania urządzenia w bezpieczny sposób i rozumieją związane z tym ryzyko.
- Dzieci nie mogą zajmować się czyszczeniem ani konserwacją urządzenia, chyba, że ukończyły 8 lat i są nadzorowane.
- Trzymać urządzenie i jego przewód z dala od dzieci poniżej 8 roku życia.
- Dzieci nie mogą bawić się tym urządzeniem.
- To urządzenie mogą użytkować osoby z ograniczeniami fizycznymi, ruchowymi czy umysłowymi, z brakiem wiedzy czy doświadczenia, o ile są one pod nadzorem lub instruowane w zakresie bezpiecznego użytkowania urządzenia i rozumieją związane z tym zagrożenia.
- Nie naprawiać urządzenia samodzielnie. Skontaktować się z pracownikiem autoryzowanego serwisu. Jeśli przewód zasilania jest uszkodzony, należy go wymienić u producenta, przedstawiciela serwisu lub podobnie wykwalifikowanej osoby, aby uniknąć zagrożenia.

UWAGA:

Nie zanurzać urządzenia w wodzie w celu czyszczenia. Proszę korzystać z instrukcji podanych w rozdziale „Czyszczenie”

- Używać tego urządzenia tylko do przetwarzania żywności. Nieuprawnione używanie do innych celów może spowodować obrażenia ciała.

Przeznaczenie

To urządzenie może być wykorzystywane do wyciskania owoców cytrusowych.

Urządzenie jest przeznaczone do użytku w prywatnych gospodarstwach domowych i podobnych miejscach.

Urządzenia należy używać wyłącznie zgodnie z niniejszą instrukcją obsługi. Urządzenie to nie jest przeznaczone do użytku komercyjnego.

Wszelkie inne sposoby użytkowania są niewłaściwe i mogą prowadzić do uszkodzenia czy nawet obrażeń ciała.

Producent nie ponosi żadnej odpowiedzialności za uszkodzenia spowodowane niewłaściwym użytkowaniem.

Rozpakowanie urządzenia

1. Urządzenie wyjąć z jego opakowania.
2. Wyjąć wszystkie elementy opakowania, takie jak folia, wypełniacz, uchwyty kabli i tektura.
3. Sprawdzić, czy w opakowaniu znajdują się wszystkie części składowe.
4. Jeśli zawartość opakowań nie jest kompletna lub są uszkodzenia, takiego urządzenia nie należy użytkować. Należy je niezwłocznie zwrócić sprzedawcy.

WSKAZÓWKA:

Na urządzeniu może znajdować się oraz pozostałości po produkcji. Zaleca się umycie części robota zgodnie z informacją podaną w części „Czyszczenie”.

Przegląd elementów obsługi / Zakres dostawy

- 1 Duży stożek do wyciskania
- 2 Mały stożek do wyciskania
- 3 Sitko filtra
- 4 Pojemnik na sok z zamykanym dziobkiem, pojemność ok. 350 ml
- 5 Oznaczenie **MAX** (maksimum)
- 6 Dziobek z blokadą kapania
- 7 Wał silnika
- 8 Obudowa silnika
- 9 Nacisnąć tutaj, aby zwolnić pokrywę owoców
- 10 Dźwignia

Instrukcja obsługi

1. Wciśnij wał silnika na oś do momentu umieszczenia go na miejscu.
2. Umieść pojemnik na sok na obudowie silnika.
3. Umieść filtr na pojemniku na sok.
4. Umieścić mały stożek do wciskania na wale silnika.
5. W przypadku wyciskania dużych owoców, należy położyć duży stożek do wyciskania, naciskając na mały stożek do wyciskania. Zwrócić uwagę na wgłębienia na skrzydłach małego stożka do wyciskania.

6. Zamocować pokrywę owoców na dźwigni. Należy zwrócić uwagę na różne wgłębienia na dźwigni. Pokrywa owoców musi się zatrzasnąć.

WSKAZÓWKA:

Dziobek zbiornika na sok można ustawiać w dwóch położeniach.

- Zatrzaśnięty, skierowany do góry: Otwór wylotowy jest zamknięty (zatrzymane kapanie).
- Zatrzaśnięty, skierowany na dół: Otwór wylotowy jest otwarty.

Podłączenie do sieci elektrycznej

Sprawdzić, czy napięcie miejscowej sieci zasilania elektrycznego jest zgodne z napięciem roboczym urządzenia. Informacja ta jest podana na tabliczce znamionowej urządzenia.

Obsługa

1. Ustaw urządzenie na twardej i równej powierzchni. Ustaw je tak, aby nie mogło się wywrócić.
2. Urządzenie wolno podłączyć tylko do przepisowo zainstalowanego sprawnego, gniazda wtyczkowego posiadającego kolek ochronny.
3. Podstaw szklankę (lub inne naczynie) pod wylewkę zbiornika soku.
4. Proszę nacisnąć dziobek do dołu, by otworzyć otwór spustowy.
5. Proszę przekroić owoc na pół.
6. Trzymając jedną ręką połówkę owocu cytrusowego nad stożkiem do wyciskania, jednocześnie drugą ręką opuszczając dźwignię. Położyć pokrywę owocu nad owocem cytrusowym. Pod wpływem lekkiego nacisku dźwigni urządzenie samo uruchamia silnik.

WSKAZÓWKA:

- Sok wpłynie do szklanki (lub innego naczynia). Miąższ owocowy i pestki pozostaną na sitku.
 - Używając małego owocu, można wycisnąć resztkę soku poprzez delikatne ręczne naciśnięcie połówki owocu na stożku do wyciskania.
7. Przed odsunięciem szklanki (innego naczynia), popchnij wylewkę do góry, aby zamknąć otwór wylewowy zbiornika soku i uniknąć kapania.
 8. Po użyciu urządzenia proszę wyciągnąć wtyczkę z sieci i oczyścić urządzenie zgodnie z poniższą instrukcją.

WSKAZÓWKA:

- Przechowuj soki z owoców cytrusowych w chłodnym miejscu nie dłużej niż jeden dzień.
- Proszę nigdy nie przechowywać soków w metalowych pojemnikach. Kwas zawarty w soku reaguje z metalową powierzchnią. Tworzą się jony metali, które pogarszają smak soku.

Czyszczenie

OSTRZEŻENIE:

- Przed rozpoczęciem czyszczenia urządzenie należy zawsze odłączyć od zasilania.
- Obudowy silnika nie należy nigdy zanurzać w wodzie. Może to prowadzić do porażenia prądem lub pożaru.

UWAGA:

- Nie należy używać drucianych szczotek ani innych szorstkich przedmiotów.
 - Nie należy używać żrących środków czyszczących ani tych przeznaczonych do szorowania.
- Wyciskarkę należy czyścić po każdym użyciu.

Obudowa silnika

Zewnętrzną obudowę należy czyścić wyłącznie za pomocą wilgotnego zmywaka z dodatkiem niewielkiej ilości płynu do mycia naczyń.

Zdejmowane akcesoria

- Wał silnika można w celu wyczyszczenia zdjąć z osi.
- Części, które stykają się z żywnością można myć w wodzie z dodatkiem płynu do mycia naczyń.
- Przed ponownym złożeniem urządzenia części należy pozostawić do całkowitego wyschnięcia.

Przechowywanie

- W przypadku dłuższych okresów nieużywania zalecane jest przechowywanie urządzenia w oryginalnym opakowaniu.
- Urządzenie należy zawsze przechowywać poza zasięgiem dzieci, w odpowiednio wentylowanym i suchym miejscu.

Rozwiązywanie problemów

Problem	Możliwa przyczyna	Co robić
Urządzenie nie działa.	Urządzenie nie ma dopływu zasilania.	Sprawdzić gniazdko za pomocą innego urządzenia. Prawidłowo podłączyć wtyczkę sieciową. Sprawdzić główne urządzenie odłączające zasilanie w sieci.
	Urządzenie jest uszkodzone.	Skontaktować się z centrum serwisowym lub wykwalifikowanego fachowcem specjalistą.
Sok spływa po obudowie silnika poniżej dziobka.	Pojemnik na sok jest przepelniony.	1. Opróżnić pojemnik na sok i oczyścić sitko filtracyjne. 2. Części te oczyścić pod bieżącą wodą. 3. Można kontynuować użytkowanie urządzenia po zamontowaniu z powrotem tych części. Należy pamiętać, iż pojemnik na sok można napełniać tylko do oznaczenia MAX .
	Miąższ zatrzymuje się w dziobku.	

Dane techniczne

Model:.....PC-ZP 1154
 Zasilanie:.....220 - 240 V~, 50/60 Hz
 Pobór mocy:.....160 W
 Stopień ochrony:.....II
 Objętość napełniania pojemnika na sok:.....maks. 350 ml
 Masa netto:ok. 2,6 kg

Zastrzegamy sobie prawo wprowadzania zmian technicznych i projektowych w trakcie ciągłego rozwoju produktu.

Urządzenie powyższe odpowiada odpowiednim dyrektywom CE i jest skonstruowane według najnowszych zasad o bezpieczeństwie i higienie pracy.

Warunki gwarancji

Przyznajemy 24 miesiące gwarancji na produkt licząc od daty zakupu.

W tym okresie będziemy bezpłatnie usuwać w terminie 14 dni od daty dostarczenia wadliwego sprzętu z kartą gwarancyjną do miejsca zakupu wszystkie uszkodzenia powstałe w tym urządzeniu na skutek wady materiałów lub wadliwego wykonania, naprawiając oraz wymieniając wadliwe części lub (jeśli uznamy za stosowne) wymieniając całe urządzenie na nowe.

Sprzęt do naprawy powinien być dostarczony w komplecie wraz z dowodem zakupu oraz z ważną kartą gwarancyjną do sprzedawcy w miarę możliwości w oryginalnym opakowaniu lub innym odpowiednim dla zabezpieczenia przed uszkodzeniem. W razie braku kompletnego opakowania fabrycznego, ryzyko uszkodzenia sprzętu podczas transportu do i z miejsca zakupu ponosi reklamujący.

Naprawa gwarancyjna nie dotyczy czynności przewidzianych w instrukcji obsługi, do wykonania których zobowiązany jest użytkownik we własnym zakresie i na własny koszt.

Gwarancja nie obejmuje:

- mechanicznych, termicznych, chemicznych uszkodzeń sprzętu i wywołanych nimi wad,
- uszkodzeń powstałych w wyniku działania sił zewnętrznych takich jak wyładowania atmosferyczne, zmiana napięcia zasilania i innych zdarzeń losowych,
- nieprawidłowego ustawienia wartości napięcia elektrycznego, zasilanie z nieodpowiedniego gniazda zasilania,
- sznurów połączeniowych, sieciowych, żarówek, baterii, akumulatorów,
- uszkodzeń wyrobu powstałych w wyniku niewłaściwego lub niezgodnego z instrukcją jego użytkowania, przechowywania, konserwacji, samowolnego zrywania plomb oraz wszelkich przeróbek i zmian konstrukcyjnych dokonanych przez użytkownika lub osoby niepowołane,
- roszczeń z tytułu parametrów technicznych wyrobu, o ile są one zgodne z podanymi przez producenta,
- prawidłowego zużycia i uszkodzeń, które mają nieistotny wpływ na wartość lub działanie tego urządzenia.

Karta gwarancyjna bez pieczętki sklepu, daty sprzedaży, nie wypełniona, źle wypełniona, ze śladami poprawek, nieczytelna wskutek zniszczenia, bez możliwości ustalenia miejsca sprzedaży oraz dołączonego dowodu zakupu jest nieważna.

Korzystanie z usług gwarancyjnych nie jest możliwe po upływie daty ważności gwarancji. Gwarancja na części lub całe urządzenie, które są wymieniane kończy się, wraz z końcem gwarancji na to urządzenie.

Wszystkie inne roszczenia, wliczając w to odszkodowania są wykluczone chyba, że prawo przewiduje inaczej. Roszczenia wykraczające poza tą umowę nie są uwzględniane przez tą gwarancję.

Gwarancja na sprzedany towar konsumpcyjny nie wyłącza, nie ogranicza ani nie zawiesza uprawnień kupującego wynikających z niezgodności towaru z umową.

Gwarancja oraz zawarte w niej warunki obowiązują na terenie Rzeczypospolitej Polskiej.

Dystrybutor:
CTC Clatronic Sp. z o.o
Ul. Brzeska 1
45-960 Opole

Usuwanie

Znaczenie symbolu „Pojemnik na śmieci”



Należy zadbać o środowisko i nie wyrzucać urządzeń elektrycznych razem z odpadami gospodarstwa domowego.

Stare lub uszkodzone urządzenia elektryczne należy odstawić do miejskich punktów zbiórki.

Prosimy unikać potencjalnych zagrożeń dla zdrowia i środowiska poprzez nieprawidłowe metody utylizacji odpadów.

Przyczyniasz się do recyklingu i innych form utylizacji zużytych urządzeń elektrycznych i elektronicznych.

Informacje na temat punktów zbiórki znajdują się na terenie danego miasta.